

**Manual de usuario
Cargador de troncos
Modelos
90 HD - 95 HD - 105 HD**

© Les Équipements Woody inc. 205, rue commercial Saint-Odilon, Québec G0S3A0
Tel. 418-464-2748 Fax. 418-464-2746

E-mail: ewoody@sogetel.net - Sitio Web: www.equipementswoody.com/es - Facebook: Les Équipements Woody



Les Équipements Woody Inc.

Proprietarios: Jérôme Labbé y Sébastien Labbé

205 rue commerciale
St-Odilon de cranbourne
Beauce-Nord
Québec, Canada
G0S 3A0

Tel. (418) 464-2748

Fax. (418) 464-2746

Correo: ewoody@sogetel.net

Sitio Web: www.equipementswoody.com/es

Facebook: Les Équipements Woody

Les Équipements Woody Inc.

© Todos los derechos reservados: Les Équipements Woody Inc. de Saint-Odilon de Cranbourne: Ninguna copia o reproducción de este manual, total o parcial, no debe hacerse sin la autorización por escrito de Les Équipements Woody Inc.



Tabla de contenido

Introducción.....	1
Advertencia.....	2
Características del cargador de troncos 90 HD.....	3
Tabla primer nivel 90 HD.....	4
Características del cargador 95 HD.....	5
Tabla primer nivel 95 HD.....	6
Características del cargador 105 HD.....	7
Tabla primer nivel 105 HD.....	8
Características del remolque 8-52.....	9
Características del remolque 8-58.....	10
Características del remolque 9-58.....	11
Características de la unidad hidráulica 5.5 HP.....	12
Características del cabrestante 4000 Lbs.....	13
Características del cabrestante 6000 Lbs.....	14
Manguera hidráulica.....	15
Cucharas de 24" para Garra de 36".....	16
Características de la garra 28".....	17
Seguridad general.....	18
Instrucciones de seguridad.....	19-27
Garantía.....	28-29



Introducción

Lo felicitamos por adquirir un cargador de madera Woody. Equipos Woody fabrica equipos según criterios muy rigurosos. Estos equipos están destinados para uso profesional en la agricultura y la silvicultura.

Incluso si tiene experiencia con este tipo de producto, le recomendamos que lea atentamente estas instrucciones. Estas contienen información importante sobre la seguridad, eficacia y también para asegurar la validez de la garantía.

Equipos Woody se reserva el derecho de modificar y/o mejorar las instrucciones de mantenimiento del equipo, así como revisar los datos sin previo aviso.

Anote el número de serie, modelo, fecha de entrega, distribuidor y nombre del vendedor. Mantener esta información disponible para pedidos de piezas, así como para cualquier asistencia técnica o garantía.

Número de serie	
Modelo	
Fecha de entrega	
Distribuidor	
Nombre del vendedor	



Advertencia

Los siguientes símbolos utilizados en este manual son para advertir al operador de los peligros asociados a la utilización de esta maquinaria. Siga las instrucciones de seguridad para evitar lesiones graves o mortales.

	AVERTISSEMENT
	CHUTE DE LA CHARGE OU DES MÂTS Peut causer de graves blessures ou la mort. Ne jamais déplacer la charge ou les mâts au-dessus du personnel.
	WARNING
	FALLING BOOM OR LOAD Can cause severe injuries or death. Do not move boom or load over people.
<small>ALFACOLLA TUBEL 76L 30 006 20</small>	

	AVERTISSEMENT
	RISQUE D'ECRASSEMENT Les stabilisateurs peuvent causer de graves blessures ou la mort. Gardez le personnel éloigné des stabilisateurs.
	WARNING
	CRUSHING HAZARD Stabilizers can cause severe injuries or death. Keep bystanders away from stack zone.
<small>ALFACOLLA TUBEL 76L 30 006 20</small>	

	AVERTISSEMENT
	MACHINE INSTABLE Toujours opérer la chargeuse avec les stabilisateurs abaissés sur un sol ferme et au niveau. Assurez- vous d'avoir une stabilité adéquate.
	WARNING
	UNSTABLE MACHINE Do not operate loader without lowering the stabilizers on firm level ground and checking for adequate stability.
<small>ALFACOLLA TUBEL 76L 30 006 20</small>	

	DANGER
	ÉLOIGNEZ-VOUS STAY AWAY
<small>ALFACOLLA TUBEL 76L 30 006 20</small>	

	AVERTISSEMENT
<p>C'est à l'opérateur de cette chargeuse d'être qualifié et entraîné avant d'opérer cet équipement. Observez les lois fédérales et provinciales sur les règlements de sécurité concernant notamment les travaux particuliers à effectuer. Ne jamais dépasser les recommandations techniques recommandées de la chargeuse ou de l'attachement. Il est important de lire les informations sur les schémas de sécurité. Informez les autres de la présence de l'opérateur de la chargeuse et de la zone de travail, sinon des blessures ou même la mort peuvent en résulter.</p>	
	WARNING
<p>Any operator of this loader must be fully trained and qualified to do so. Observe all state or provincial safety regulations relating to the particular work being performed. Never exceed recommended technical specifications of the loader or its attachments. Injury, including death may result from failure to follow this warning and/or the information contained in the loader operator's manual/technical specifications sheet.</p>	
<small>ALFACOLLA TUBEL 76L 30 006 20</small>	

DANGER
20M ZONE AREA

Características de la máquina 90-HD

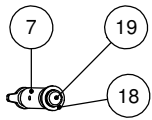

DETALLE G
 ESCALA 1 : 11

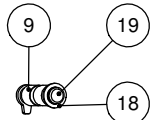

DETALLE F
 ESCALA 1 : 11

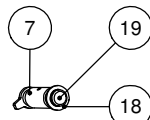

DETALLE E
 ESCALA 1 : 11

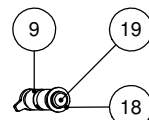

DETALLE D
 ESCALA 1 : 11

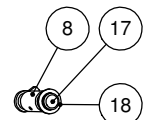

DETALLE C
 ESCALA 1 : 11

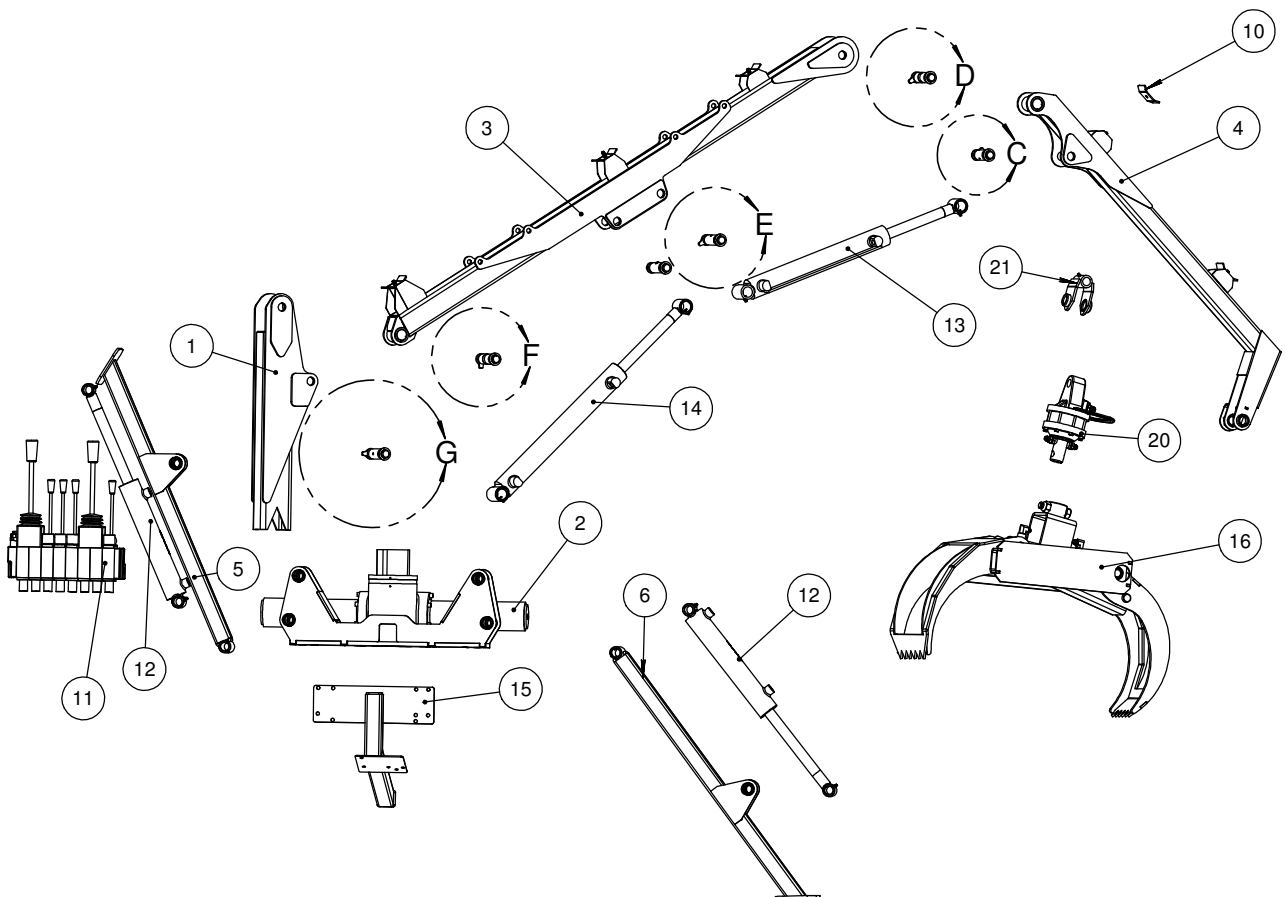



Lista de piezas Cargador 90 HD

No.	# de pieza	Descripción	Cantidad
1	60-024-04	Poste de Cargador	1
2	60-024-08	Piñón y Cremallera W-CR-850-SP	1
3	60-024-05	Pluma larga de Cargador	1
4	60-024-06	Pluma corta de Cargador 90 HD (STD)	1
5	60-024-02	Pata estabilizadora izquierda	1
6	60-024-01	Pata estabilizadora derecha	1
7	89-20-16-44-D22-00	Manguera plástica 1 1/4" O.D.	3
8	89-20-16-36-D18-00	Manguera plástica 1 1/4" O.D.	1
9	89-20-16-48-D24-00	Manguera plástica 1 1/4" O.D.	2
10	60-000-060	Cerradura de tubería	5
11	130260	Valvula de control Carrete de 8 secciones	1
12	120132	Cilindro hidráulico 2" Dia. x 10" Carrera	2
13	120152	Cilindro hidráulico 2" Dia. x 14" Carrera	1
14	120162	Cilindro hidráulico 2" Dia. x 16" Carrera	1
15	60-025-15	Soporte de válvula hidráulica SALAMI	1
16	57-006	Garra 28"	1
17	20-024-07	Pasador cilíndrico de pluma larga	1
18	60-035-022	Arandela	6
19	20-024-03	Pasador cilíndrico de pluma larga	5
20	199311	Rotor CR-100	1
21	60-024-03	Abrazadera	1

Características de la máquina 95-HD

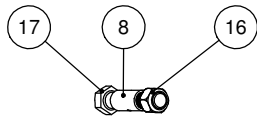

DETALLE M
 ESCALA 1 : 11

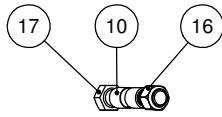

DETALLE L
 ESCALA 1 : 11

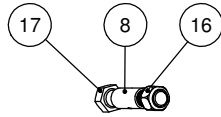

DETALLE K
 ESCALA 1 : 11

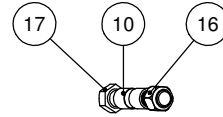

DETALLE J
 ESCALA 1 : 11

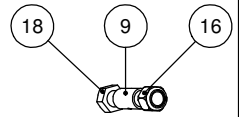

DETALLE H
 ESCALA 1 : 11

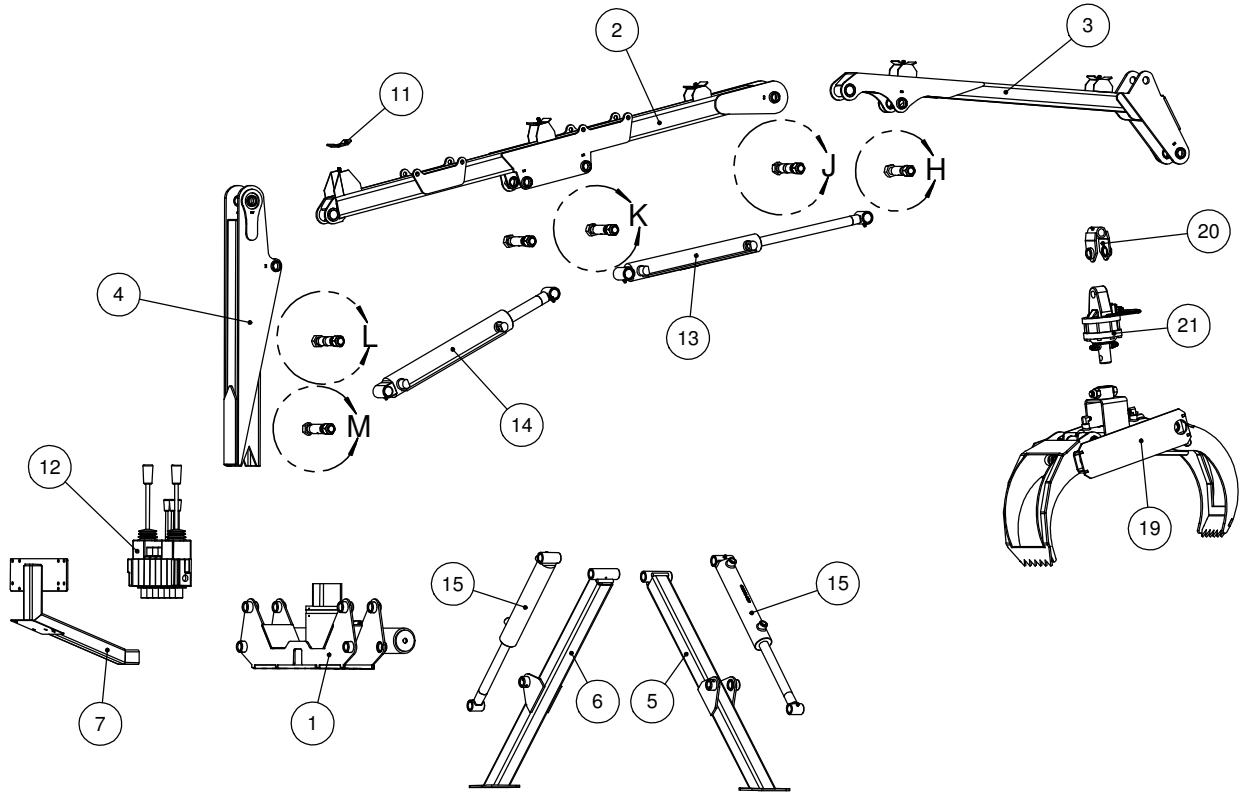



Lista de piezas Cargador 95-HD

No.	# de pieza	Descripción	Cantidad
1	60-025-01	Conjunto de piñón y cremallera	1
2	60-025-02	Pluma larga Cargador 95 HD (STD)	1
3	60-025-03	Pluma corta Cargador 95 HD (STD)	1
4	60-025-04	Poste Cargador 95 HD	1
5	60-025-05	Pata estabilizadora derecha 95-HD	1
6	60-025-06	Pata estabilizadora izquierda 95-HD	1
7	60-025-15	Soporte de válvula hidráulica SALAMI	1
8	89-20-16-44-D22-00	Tubo plástico 1 1/4" O.D.	3
9	89-20-16-36-D18-00	Tubo plástico 1 1/4" O.D.	1
10	89-20-16-48-D24-00	Tubo plástico 1 1/4" O.D.	2
11	60-000-060	Cerradura de tubería	5
12	130230	Válvula de control Q25/7 con anti-choque	1
13	120162	Cilindro hidráulico 2" Dia. x 16" Carrera	1
14	120322	Cilindro hidráulico 2 1/2" Dia. x 16" Carrera	1
15	120132	Cilindro hidráulico 2" Dia. x 10" Carrera	2
16	301500	Tuerca de seguridad 1"-8	6
17	300340	Perno 1"-8 x 7" Largo x 2 1/2" Rosca	5
18	300330	Perno 1"-8 x 6 1/2" Largo x 2 1/2" Rosca	1
19	57-006	Garra 28"	1
20	60-024-03	Abrazadera de garra	1
21	199311	Rotor CR-100	1

Características de la máquina 105-HD

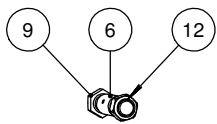

DETALLE U
 ESCALA 1 : 11

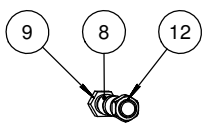

DETALLE T
 ESCALA 1 : 11

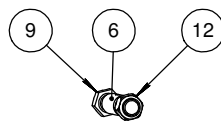

DETALLE R
 ESCALA 1 : 11

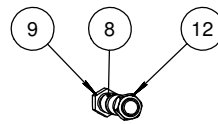

DETALLE P
 ESCALA 1 : 11

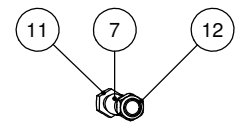

DETALLE N
 ESCALA 1 : 11

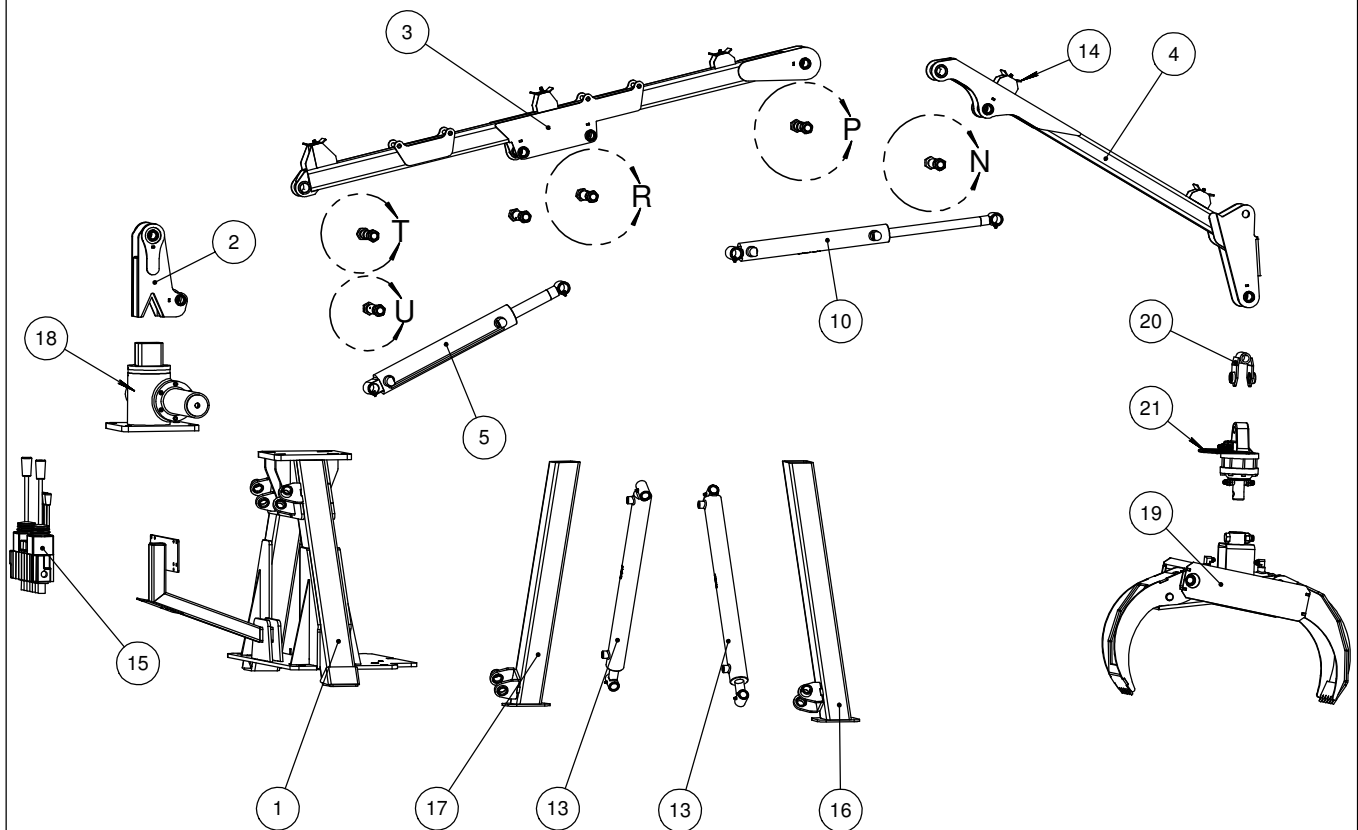



**Lista de piezas
Cargador 105-HD**

No.	# de pieza	Descripción	Cantidad
1	60-042-01	Bastidor en A cargador 105 HD (Pata telescópica)	1
2	60-042-02	Poste cargador	1
3	60-042-03	Pluma larga 105-HD	1
4	60-042-04	Pluma corta 105-HD	1
5	120322	Cilindro hidráulico 2 1/2" Dia. x 16" Carrera	1
6	89-20-16-44-D22-00	Tubo plástico 1 1/4" O.D.	3
7	89-20-16-36-D18-00	Tubo plástico 1 1/4" O.D.	1
8	89-20-16-48-D24-00	Tubo plástico 1 1/4" O.D.	2
9	300340	Perno 1"-8 x 7" Largo x 2 1/2" Rosca	5
10	120162	Cilindro hidráulico 2" Dia. x 16" Carrera	1
11	300330	Perno 1"-8 x 6 1/2" Largo x 2 1/2" Rosca	1
12	301500	Tuerca de seguridad 1"-8	6
13	120190	Cilindro hidráulico 2" Dia. x 24" Carrera	2
14	60-000-060	Cerradura de tubería	5
15	130230	Válvula de control Q25/7 con anti-choque	1
16	60-042-05	Pata estabilizadora derecha	1
17	60-042-06	Pata estabilizadora izquierda	1
18	110020	Piñón y cremallera	1
19	57-006	Garra 28"	1
20	60-024-03	Abrazadera de garra	1
21	199311	Rotor CR-100	1



Características del remolque 8-52

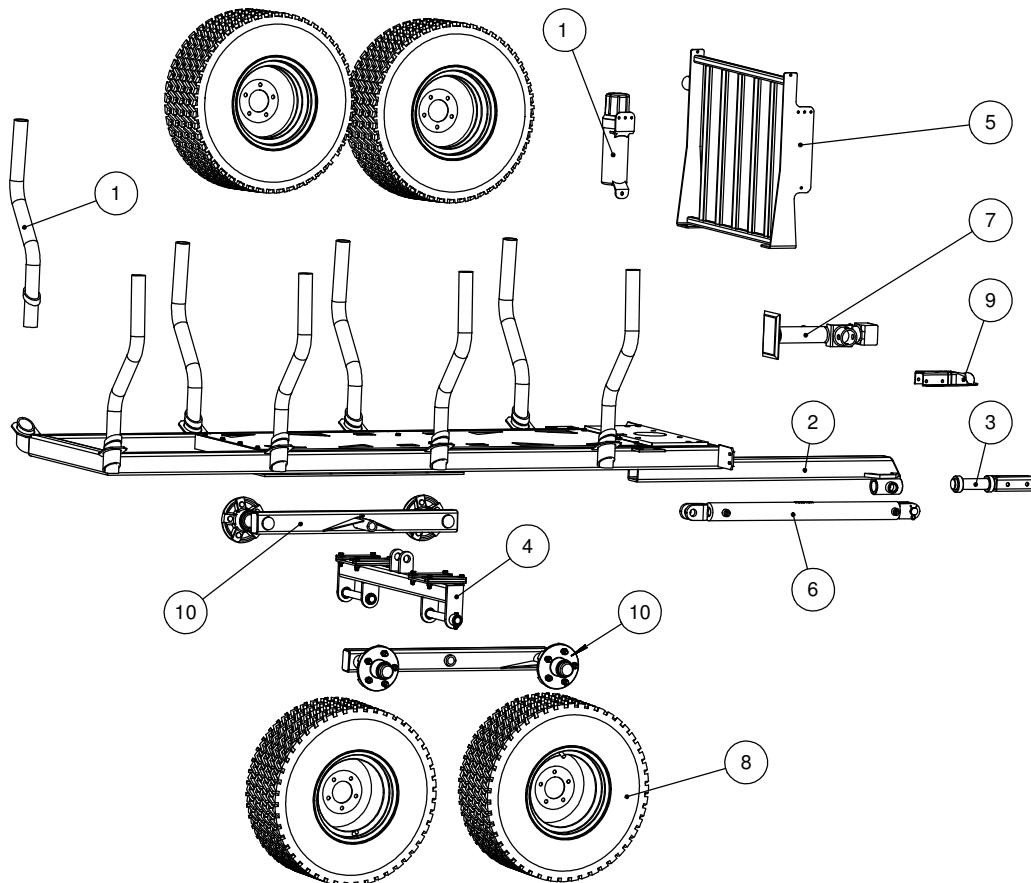

No.	# de pieza	Descripción	Cantidad
1	59-019-09	Poste de remolque 7-52	8
2	59-019-07	Chasis 7-52	1
3	59-019-06	Poste giratorio	1
4	59-019-03	Ejes hidráulicos	1
5	59-019-08	Rejilla de protección	1
6	120191	Cilindro hidráulico	1
7	303010	Gato-3000-2000	1
8	302210	Neumático 25-10-12 6 capas 5 tuercas	4
9	310670	Acoplador de remolque	1
10	59-019-05	Eje Tandem 7-52	2
11	400500	Portadocumentos	1



Características del remolque 8-58

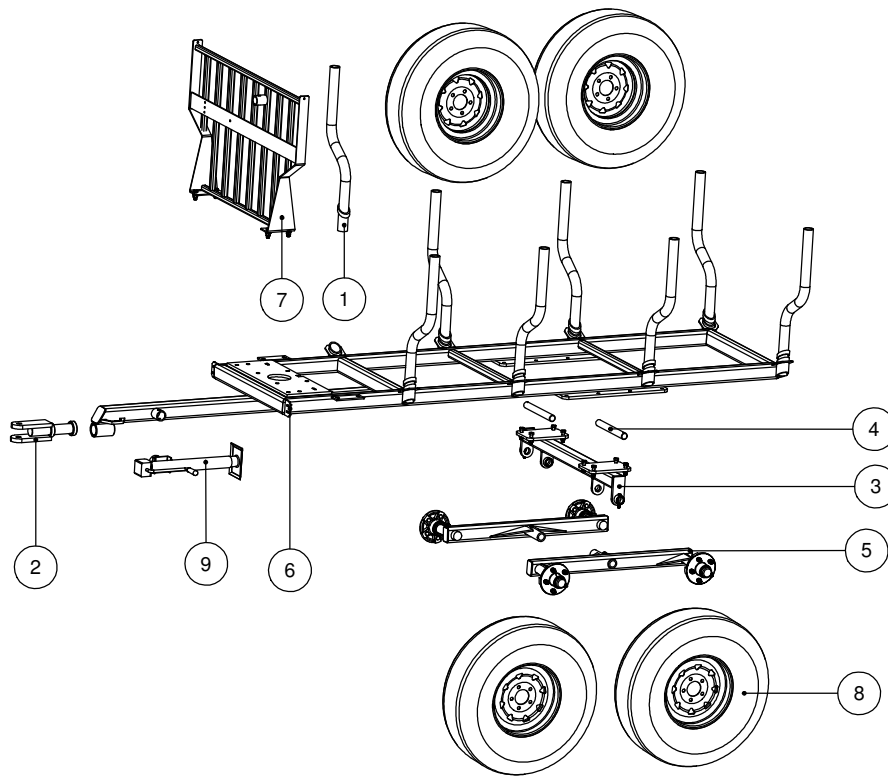

Lista de piezas Remolque Forestal 8-58 Neumáticos 11L15

No.	# de pieza	Descripción	Cantidad
1	59-020-07	Poste de remolque 8-58	8
2	59-020-05	Acoplador agrícola	1
3	59-006-04	Eje hidráulico 8-58	1
4	86-20-173-E08-00	Pasador 1 1/4" O.D.	2
5	59-020-08	Bujes de tandem de remolque 3500 Lbs	2
6	59-020-01	Chasis de remolque forestal 8-58	1
7	59-020-06	Rejilla de protección de remolque 8-58	1
8	302000	Neumático 11L15, 8 Lonas 5 Tuercas 3500 Lbs	4
9	303020	Gato-6000 o (5000)	1



Características del remolque 9-58

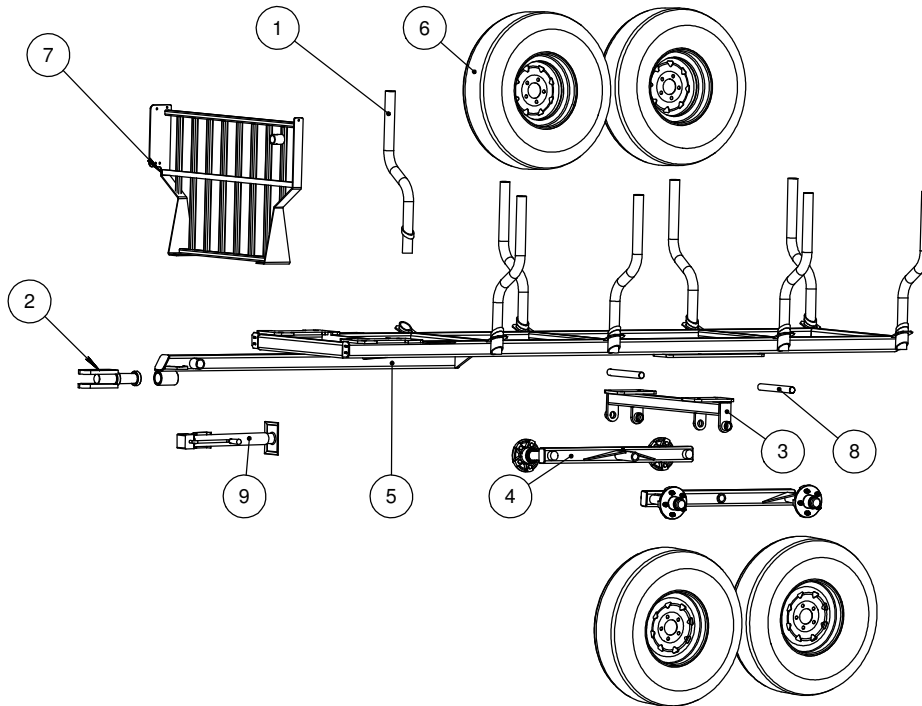

Lista de piezas Remolque forestal 9-58 Neumáticos 11L15

No.	# de pieza	Descripción	Cantidad
1	59-020-07	Poste de remolque 8-58	8
2	59-020-05	Acoplador agrícola	1
3	59-128-04	Eje atornillado ajustable	1
4	59-020-08	Bujes de tandem de remolque 3500 Lbs	2
5	59-128-01	Chasis de remolque forestal 9-58	1
6	302000	Neumático 11L15, 8 Lonas 5 Tuercas 3500 Lbs	4
7	59-128-02	Rejilla de 9-58	1
8	86-20-173-E08-00	Pasador 1 1/4" O.D.	2
9	303020	Gato 6000 o (5000)	1



Características Unidad Hidráulica

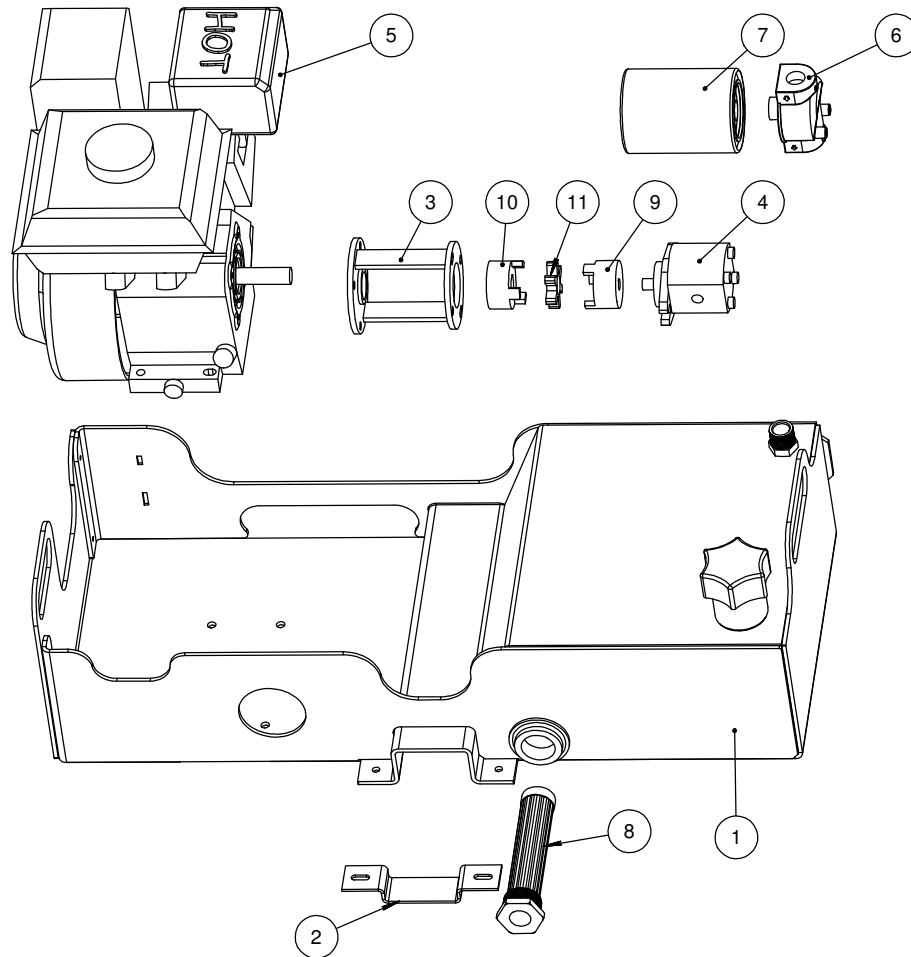

Lista de piezas Unidad Hidráulica 5.5 HP

No.	# de pieza	Descripción	Cantidad
1	53-001-01	Base de la unidad de potencia 5.5 HP	1
2	53-001-025	Placa de fijación	1
3	106000	Carcasa de embrague	1
4	108200	Bomba Galtech 2 Gal/min	1
5	108010	Motor 5.5 HP	1
6	190060	Cabeza de filtro de aceite CP-750-10P	1
7	190050	Filtro de aceite CP-750-10P	1
8	190020	Pre-Filtro LTM-10-100	1
9	140320	Acople de mordaza 1/2"	1
10	140340	Acople de mordaza 3/4"	1
11	140360	Acople flexible de estrella L095	1



Características Cabrestante Hidráulico 4000 Lb

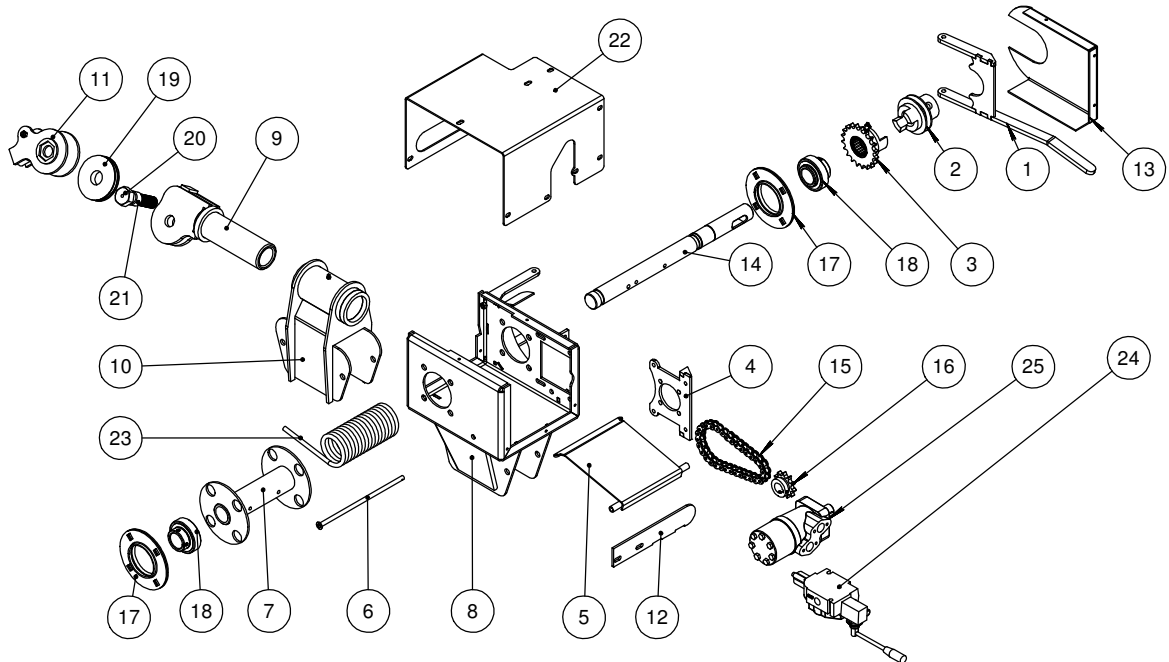

Lista de Piezas Cabrestante Hidráulico 4000 Lb

No.	# de pieza	Descripción	Cantidad
1	58-005-02	Horquilla de embrague	1
2	58-000-07	Embrague móvil de cabrestante grande, mediano y pequeño	1
3	58-000-06	Embrague fijo de cabrestante grande, mediano y pequeño	1
4	58-000-09	Soporte de motor	1
5	58-004-01	Tensor de cabrestante	1
6	58-004-04	Eje de fijación tensor de cable	1
7	58-004-02	Carrete del cabrestante	1
8	58-008-01	Carcasa de cabrestante	1
9	58-000-03	Cabezal giratorio grande, mediano y pequeño	1
10	58-005-05	Fijación de guía de cable	1
11	58-000-04	Guía rotativa de cable de Cabrestante grande, mediano y pequeño	1
12	58-005-013	Carcasa de cabrestante grande y mediano	1
13	58-005-011	Tapa protectora de cabrestante	1
14	58-004-009	Pluma eje de cabrestante	1
15	309080	Cadena no. 50, 16 mallas	1
16	150010	Piñón #50, 11 Dientes de alta resistencia	1
17	150151	Soporte de rodamiento	2
18	150040	Rodamiento de inserción	2
19	58-000-024	Polea modificada	1
20	B-16-08-64-36	Perno modificado	1
21	89-20-16-12	Tubo plástico 1 1/4" O.D.	1
22	58-000-036	Parte superior de cabrestante	1
23	304000	Cable 1/4 dyneema 110'	1
24	SAL 623100110	Válvula hidráulica Salami vdm6, 1 sección	1
25	108060	Motor hidráulico 160cc	1



Características de cabrestante hidráulico 6000 Lb

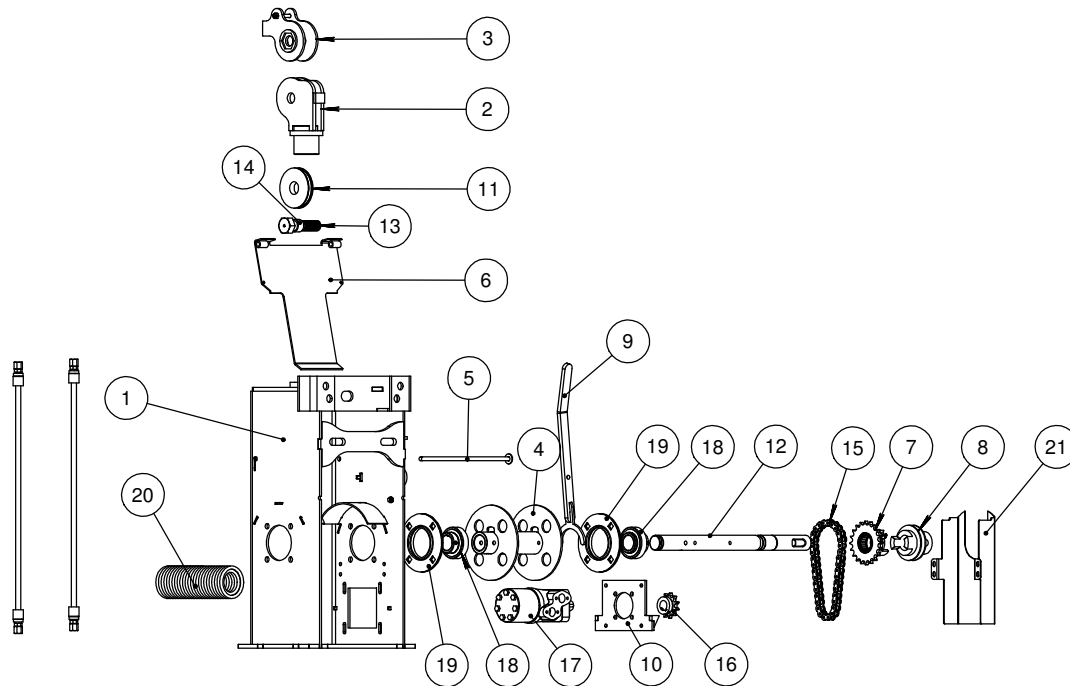

Lista de Piezas Cabrestante Hidráulico 6000 Lb

No.	# de pieza	Descripción	Cantidad
1	58-013-01	Carcasa de cabrestante 26"	1
2	58-013-04	Cabezal de cabrestante	1
3	58-000-04	Oscilante para cable de Cabrestante grande, mediano y pequeño	1
4	58-000-05	Carrete de cabrestante grande y mediano	1
5	58-007-03	Tensor pivotante de cabrestante	1
6	58-007-05	Dobladora de cabrestante grande y mediano	1
7	58-000-06	Embrague fijo de Cabrestante grande, mediano y pequeño	1
8	58-000-07	Embrague movil de Cabrestante grande, mediano y pequeño	1
9	58-000-08	Brazo horquilla de embrague grande y mediano	1
10	58-000-01	Soporte de motor de cabrestante grande y mediano	1
11	58-000-024	Polea modificada	1
12	58-000-020	Eje de carrete de cabrestante 36"	1
13	58-000-006	Perno modificado	1
14	Bush plast 1 1/4 ext x 1 int	Tubo plástico 1 1/4" O.D.	1
15	1RIV 50	Cadena serie # 50 - 36 carretes	1
16	150010	Rueda dentada #50 - 11 Dientes de alta resistencia	1
17	108070	Motor hidráulico 315cc	1
18	150040	Rodamiento de inserción	2
19	150151	Soporte de rodamiento	2
20	304010	Cable de nylon 5/16" x 110' largo	2
21	58-005-011	Tapa protectora de cabrestante	1

Mangueras hidráulicas
No. de pieza 60-021

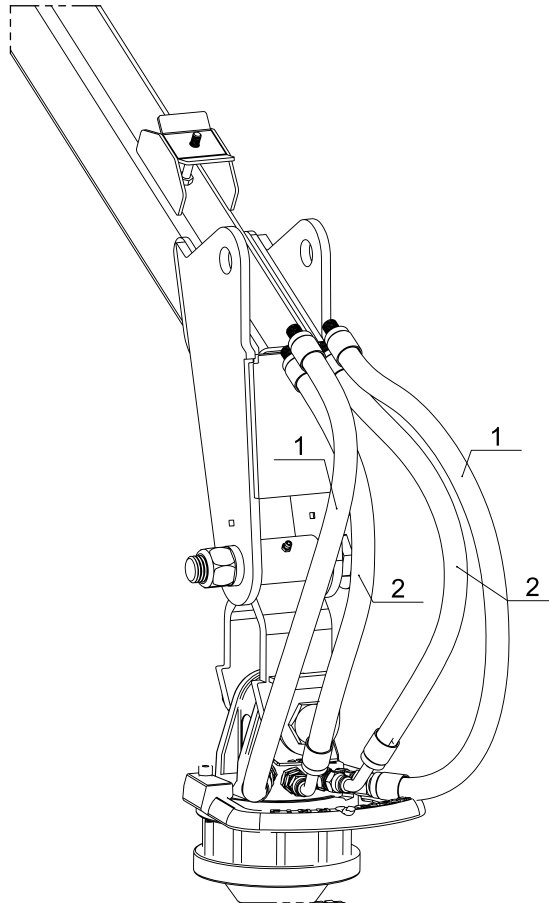

LISTA DE PIEZAS - MANGUERAS HIDRÁULICAS, NO. DE PIEZA 60-021

ITEM	NO. DE PIEZA	DESCRIPCIÓN	CANT.
1	140030-020-102200-102300	Conjunto de manguera hidráulica 3/8" x 20" - M20813-06-06 - M10510-06-06	2
2	140030-020-100300-102300	Conjunto de manguera hidráulica 3/8" x 20" - M20843-06-06 - M10510-06-06	2



Cucharas de 24" para Garra de 36"
No. de pieza 57-025

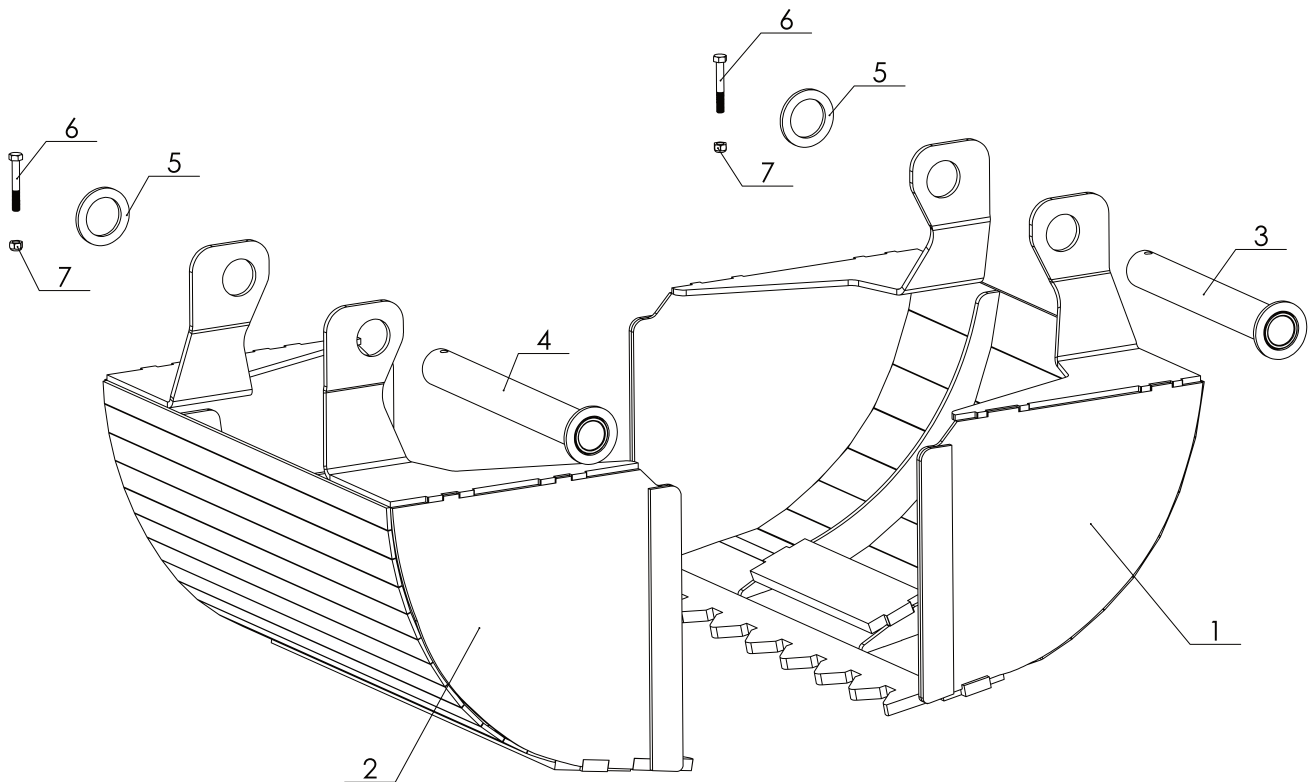

LISTA DE PIEZAS - CONJUNTO DE CUCCHARAS DE 24" PARA GARRA DE 36", NO. DE PIEZA 57-025

ITEM	NO. DE PIEZA	DESCRIPCIÓN	CANT.
1	57-025-01	Cucharas de 24" para garra de 36", garra pequeña	1
2	57-025-02	Cucharas de 24" para garra de 36", garra grande	1
3	57-025-03	Pasador de garra pequeña	1
4	57-025-04	Pasador de garra grande	1
5	57-025-022	Arandela	2
6	301560	Tuerca de seguridad 5/16"-18	2
7	300730	Perno 5/16"-18 x 2" largo	2



Característica de garra 28"

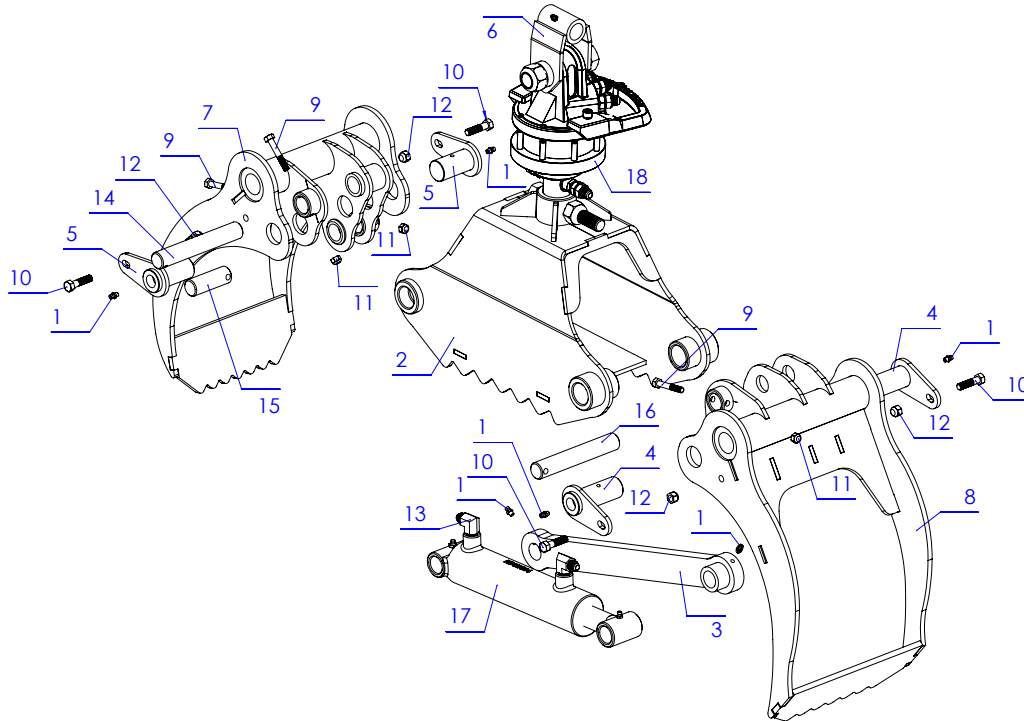

Lista de piezas - Garra 28"

No.	# de pieza	Descripción	Cant.
1	310020	Engrasador derecho 1/4"-28	6
2	57-022-01	Centro de garra 28" Hardox	1
3	57-022-03	Brazo de retracción 28" Hardox	1
4	57-022-04	Perno de pivote para garra	2
5	57-022-05	Perno de pivote para garra	2
6	57-022-06	Abrazadera macho 28" (Ensamblaje en soldadura)	1
7	57-022-14	Garra interior 28" Hardox	1
8	57-022-15	Garra exterior 28" Hardox	1
9	300730	Perno 5/16"-18 x 2" Largo	3
10	300520	Perno 3/8"-16 x 1 1/2" Largo	4
11	301560	Tuerca de seguridad 5/16"-18	3
12	301550	Tuerca de seguridad 3/8"-16	4
13	100900	Serie 5405 - Codo 90° - Macho JIC 37° - Macho NPT - 9/16" x 3/8"	2
14	57-022-017	Eje pivotante	1
15	57-022-026	Eje pivotante	1
16	57-022-027	Eje pivotante	1
17	120110	Cilindro hidráulico 2" Dia. x 6" Carrera	1
18	199311	Rotor CR 100-W25 A20-111	1



Funcionamiento

Reglas generales de seguridad:

Lea este manual de instrucciones antes de poner en marcha el cargador de troncos. Los datos técnicos de este manual también contienen información importante. El uso incorrecto puede provocar lesiones y daños en la máquina.

El uso de un cargador requiere un conocimiento y experiencia superiores. Es importante que conozcas el comportamiento del cargador y practiques su uso. Practique el patrón de movimiento y con cargadores menos potentes hasta que domine completamente la máquina. Asegúrese de que no hay nadie dentro de la zona segura (20 m).

Los cargadores Woody están diseñados para su uso normal en los sectores de la agricultura y la silvicultura. Solo deben ser empleados por personas formadas en el manejo de maquinaria agrícola.

- Antes de conectar el cargador al sistema hidráulico del tractor, debe leer el manual de instrucciones del tractor para tener un control completo sobre la conexión.
- Ser extremadamente cuidadoso al conectar el cargador al tractor o al remolque al tractor, así como su desconexión.
- Cuando esté en funcionamiento, asegúrese de que no haya nadie dentro del área de riesgo del cargador. El usuario debe tener una visibilidad completa del área de trabajo.
- Durante el funcionamiento, no inserte la mano ni ninguna otra parte del cuerpo en la máquina o bajo carga. No corra el riesgo de quedar atrapado entre las diferentes partes de la grúa o entre el tractor y el remolque.
- No olvide levantar los estabilizadores antes de mover el equipo.
- Al cargar, utilice siempre el freno de mano del tractor.
- Nunca deje la pluma en posición elevada sin tener el control del cargador.
- Nunca utilice el cargador para tirar, empujar o golpear.
- Tenga especial cuidado al cargar y descargar materiales pesados.
- No utilice nunca el dispositivo de carga durante el transporte.
- Para detener la máquina, baje el cargador y la pinza sobre una superficie sólida con la mano y retire la llave del contacto para evitar un uso no autorizado.
- El cargador no está diseñado para levantar personas.
- Tenga mucho cuidado al cargar o descargar cerca de líneas de alta tensión. Mantenga una distancia de seguridad con respecto a los cables baja tensión.



Instrucciones para un uso seguro

Si la protección contra sobrecargas del sistema hidráulico está desajustada o algunas funciones del sistema están alteradas, no se puede garantizar la seguridad en ningún caso.

- Baje siempre los estabilizadores hidráulicos antes de cada operación para evitar que se vuelquen.
- Compruebe siempre que no haya personas no autorizadas en la zona de riesgo.
- Nunca se coloque bajo una carga suspendida.
- Asegúrese de que el tractor y el remolque siempre estén en suelo firme, para evitar cualquier riesgo de vuelco. Al cargar, utilice las patas estabilizadoras para evitar que el cargador se incline.
- Asegúrese de tener siempre un control visual del área de trabajo.
- No trabaje en condiciones que puedan causar que se atasquen los dedos o que se lastimen.

Cuando exista riesgo de vuelco, baje inmediatamente la pluma de elevación con la palanca de control.

- Mantenga la palanca en esta posición hasta que la carga esté en el suelo. No interrumpa el movimiento de bajada, ya que el riesgo de vuelco aumenta si la carga se detiene abruptamente.
- En caso de vuelco del tractor, siga las instrucciones que se encuentran en la cabina. No salte fuera de la cabina. Puede encontrarse bajo la carga en caída o debajo del tractor.

Nota: Aunque los estabilizadores se hayan bajado al suelo, el riesgo de vuelco es mayor cuando el remolque está vacío o con una carga baja.

Grietas en tuberías hidráulicas

- En el caso de una pérdida de presión en el fluido hidráulico o una grieta en las tuberías hidráulicas, debe apagar inmediatamente el motor del tractor y bajar la carga al suelo. Interrumpa el flujo hidráulico. Repare la fuga.
- Si la manguera de presión principal entre el tractor y el sistema de control está rota, debe interrumpir el flujo de aceite desconectando el control de palanca asociado con el distribuidor hidráulico del tractor o apagando el motor mediante el botón de parada.



Instrucciones para un uso seguro

Conducción en carretera

Siga las instrucciones que se indican a continuación para evitar accidentes.

Posición de transporte

- Cuando no haya carga, coloque la pluma del cargador lo más bajo posible en el remolque. Asegúrese de que el gancho y el rotor estén firmemente sujetos al remolque para evitar cualquier riesgo de vuelco del cargador durante el transporte.
- Asegúrese de que ninguno de los equipos adicionales conectados al cargador pueda causar un accidente durante el transporte.

El control es importante

- Deberá controlar la máquina en todo momento en todas las situaciones.
- Compruebe que la placa <<vehículo lento>> y las señales reflectantes estén correctamente colocadas. Compruebe la iluminación del remolque y la presión de los neumáticos.
- No se sobrepasarán nunca los pesos totales permitidos (incluido el peso del eje) ni las dimensiones de transporte.
- Es imprescindible adaptar la velocidad a la situación de conducción. Conduzca con cuidado cuando uno de los lados esté inclinado, así como en terrenos inclinados. Existe el riesgo de volcar.
- Respete las normas y reglamentos de tráfico aplicables.
- La distancia de frenado de un tractor con remolque es mayor que la de otros vehículos, tenga cuidado con el riesgo de derrape y compruebe si hay irregularidades en la carretera.
- Sujete firmemente la carga y las demás piezas no fijadas.

Manipulación de aceite y grasa

- Evite el contacto de aceite o grasa con la piel durante el mantenimiento. Use ropa protectora adecuada.
- Nunca se lave las manos con aceite lubricante o grasa, ya que puede dañar la piel. Si su piel está irritada por el aceite o la grasa, consulte a un médico inmediatamente.
- Durante el mantenimiento, el aceite usado debe desecharse de acuerdo con las regulaciones locales.



Instrucciones para un uso seguro

Soldadura de reparación

- Si una reparación o modificación requiere la soldadura de algunas piezas, primero debe ponerse en contacto con su distribuidor para obtener las instrucciones necesarias. Una soldadura incorrecta o un descuido durante la soldadura pueden provocar fallos repentinos de la máquina.

Trabajo en condiciones extremas

- La temperatura ambiente recomendada para el funcionamiento de esta máquina es entre -20°C y $+30^{\circ}\text{C}$. Una temperatura baja o alta provoca un aumento del desgaste y de las tensiones en las juntas y tuberías hidráulicas. Además, el acero se desgasta más rápido, pueden producirse grietas y las tuberías hidráulicas pueden agrietarse.
- Cuando trabaje en condiciones extremas, reduzca las cargas para evitar daños. En caso de baja temperatura deje el aceite hidráulico fluir libremente durante varios minutos. Luego, active cada función varias veces para aflojar las juntas y las mangueras antes de aplicar la presión completa. Cuando hace mucho calor, tenga cuidado con la temperatura del aceite. Una temperatura superior a 80°C altera las propiedades del aceite y daña las juntas y los tubos.

Mantenimiento/Limpieza

- El mantenimiento y la reparación regulares garantizan un funcionamiento óptimo y económico.

Nota: el incumplimiento de las instrucciones del manual invalida todas las garantías relacionadas con la máquina. El mantenimiento periódico y adecuado es un requisito previo para la aplicación de la garantía.

Instrucciones de seguridad para el mantenimiento y la conservación

- Lea las instrucciones antes de realizar el mantenimiento de la máquina. Cada tarea de mantenimiento requiere la lectura y el cumplimiento de las instrucciones. El mantenimiento y la lubricación deben realizarse a los intervalos recomendados.
- Utilice siempre herramientas adecuadas para las tareas de mantenimiento/limpieza en cuestión. Use ropa y gafas protectoras.
- Apague el motor del tractor y retire la llave de contacto. Si el motor debe funcionar durante algunas tareas de mantenimiento, mantenga la distancia con las partes móviles de la máquina.
- Sea extremadamente cuidadoso con el aceite a presión. El aceite a alta presión penetra fácilmente en la piel. En caso de accidente, consulte a un médico inmediatamente.



Instrucciones para un uso seguro

Instrucciones de seguridad para el mantenimiento y la conservación (continuación de la página 3)

- El aceite caliente puede causar quemaduras. La inhalación de vapor de aceite caliente puede provocar dificultades respiratorias.
- Si una manguera se rompe y usted recibe aceite en la piel, no es peligroso. Sin embargo, evite el contacto de aceite con los ojos y la nariz. Si tiene aceite en los ojos o en las vías respiratorias, consulte a un médico inmediatamente.
- Mantenga los líquidos explosivos e inflamables lejos de chispas y llamas abiertas.

Inspecciones diarias

- Es importante inspeccionar el equipo diariamente. Si detecta un defecto, debe reparar inmediatamente.
- Cuando están bajo carga, los pernos desgastados pueden causar roturas. Si se detectan grietas en el cargador, toda operación en curso debe detenerse inmediatamente.
- Las tuberías dañadas deben ser reemplazadas inmediatamente. Compruebe si hay fugas. Las fugas de aceite pueden provocar accidentes y dañar el medio ambiente.
- Compruebe los pernos y apriételos si es necesario.
- Realice el esquema de movimientos completo del cargador para verificar que todas las funciones estén intactas.

Instrucciones para un uso seguro

Plano de sistema de lubricación

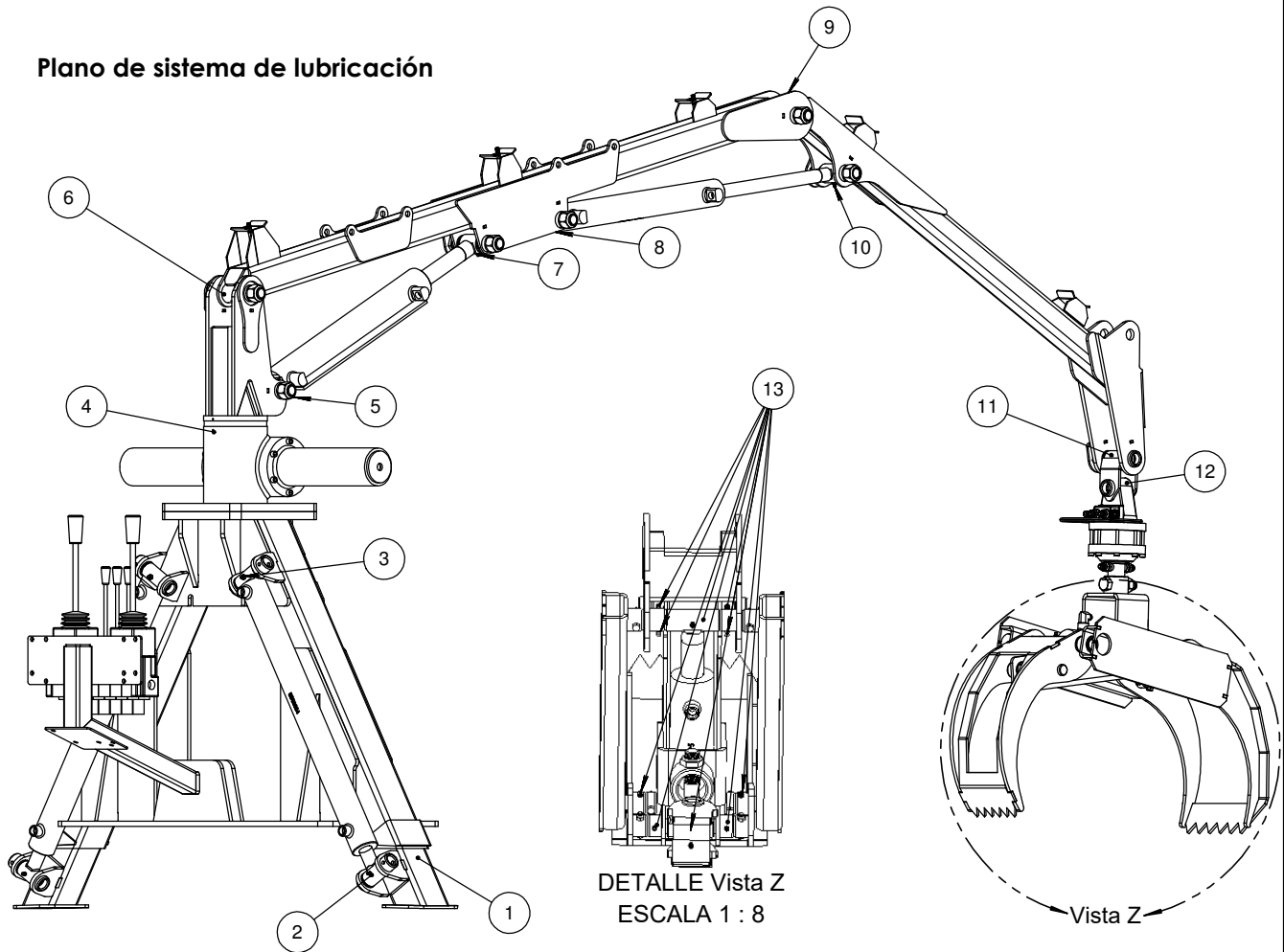

# Artículo	Punto de engrase	Aceite de engrase	Intervalos en horas de trabajo/año
1	Pata telescópica	Grasa para bujes	Una vez al año cubrir bien
2	Fijación de cilindro	Grasa para bujes	Una vez al año
3	Fijación de cilindro	Grasa para bujes	Una vez al año
4	Piñón y cremallera	Grasa para bujes	Cada 10 horas
5	Pivote del cilindro	Grasa para bujes	Cada 10 horas
6	Pivote de pluma grande	Grasa para bujes	Cada 10 horas
7	Pivote del cilindro	Grasa para bujes	Cada 10 horas
8	Pivote del cilindro	Grasa para bujes	Cada 10 horas
9	Pivote de pluma pequeña	Grasa para bujes	Cada 10 horas
10	Pivote del cilindro	Grasa para bujes	Cada 10 horas
11	Pivote de abrazadera de garra	Grasa para bujes	Cada 10 horas
12	Pivote del rotor	Grasa para bujes	Cada 10 horas
13	Pivote de garra	Grasa para bujes	Cada 5 horas

Instrucciones para un uso seguro

Plano de sistema de lubricación

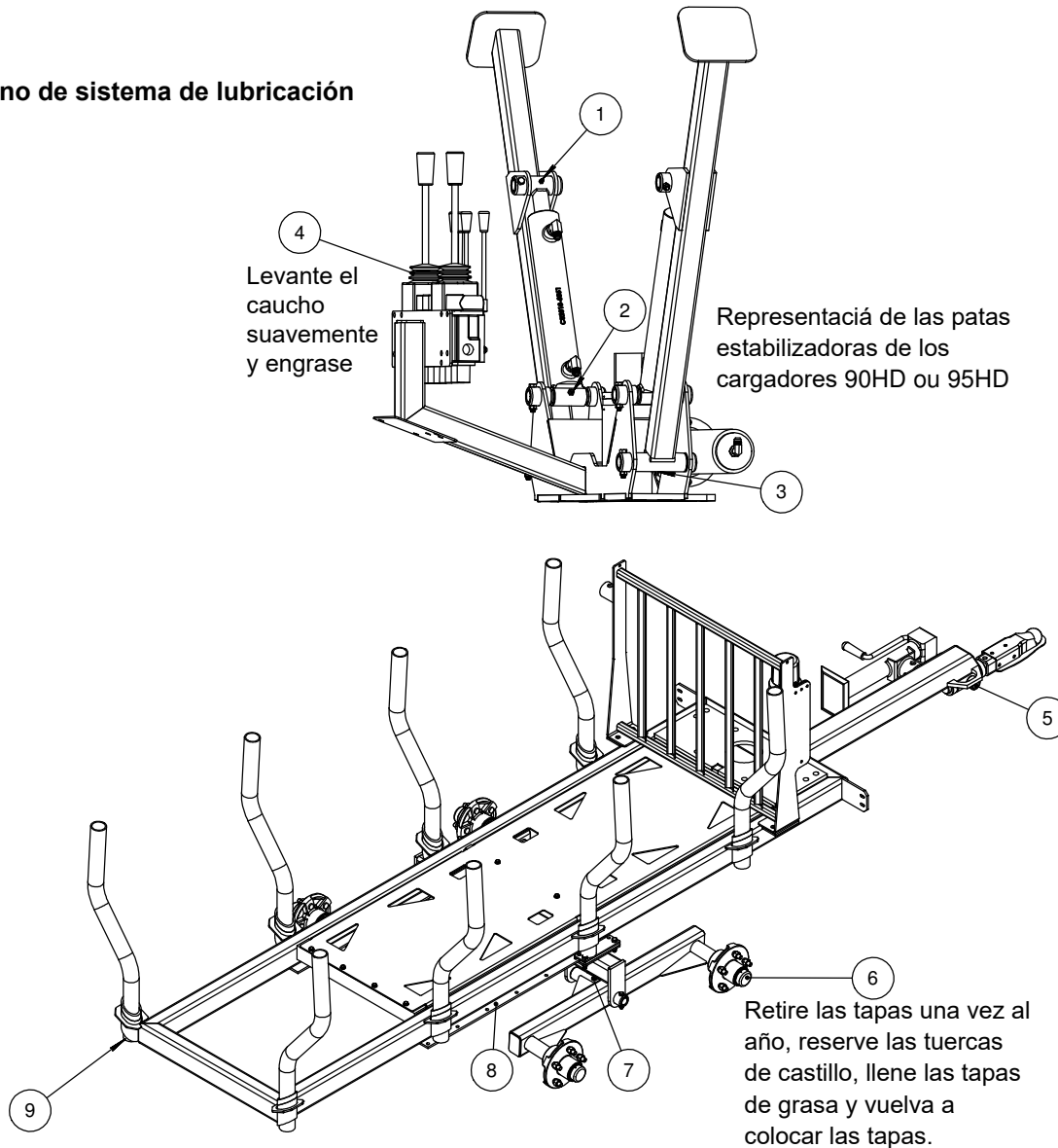

# Artículo	Punto de engrase	Aceite de engrase	Intervalos en horas de trabajo/año
1	Pivote de pata	Grasa para bujes	Cada 10 horas
2	Pivote de pata	Grasa para bujes	Cada 10 horas
3	Pivote de pata	Grasa para bujes	Cada 10 horas
4	Rótulas de válvula de control	Grasa para bujes	Cada 5 horas o todos los años
5	Pivote de mano de acople	Grasa para bujes	Cada 10 horas
6	Cubo de rueda 3500 Lb	Grasa para bujes	Cada 50 horas o todos los años
7	Pivote de eje tandem	Grasa para bujes	Cada 10 horas
8	Engrasador de ejes hidráulicos	Grasa para bujes	Cada 50 horas o todos los años
9	Poste	Grasa para bujes	Todos los años



Instrucciones para el mantenimiento y uso seguro del cabrestante hidráulico 6000 Lb

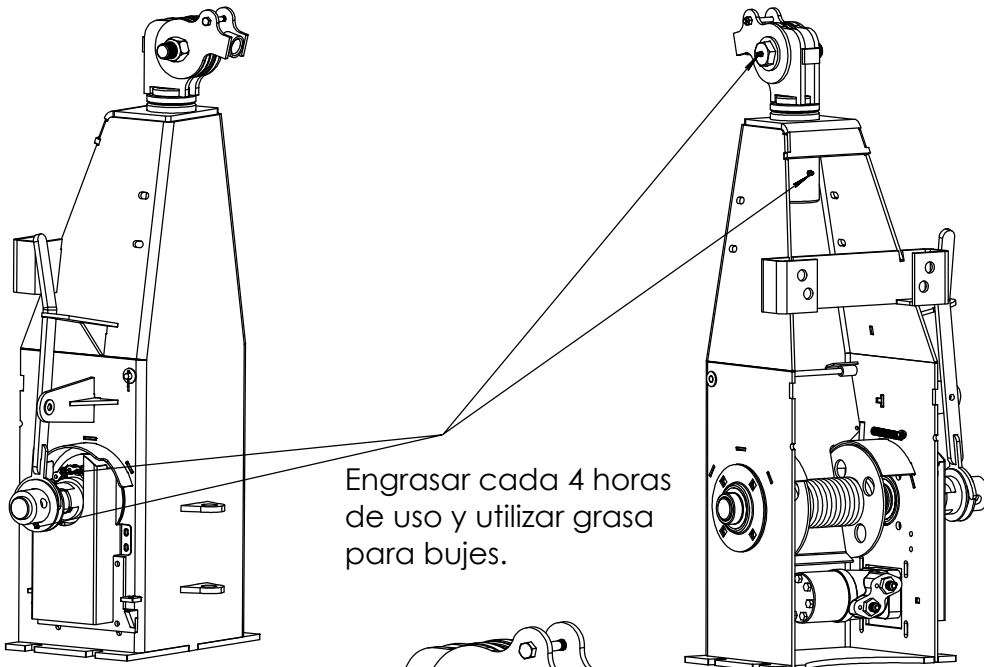

Engrasar cada 4 horas
de uso y utilizar grasa
para bujes.

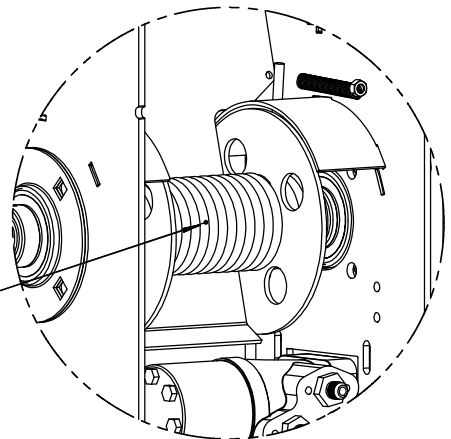
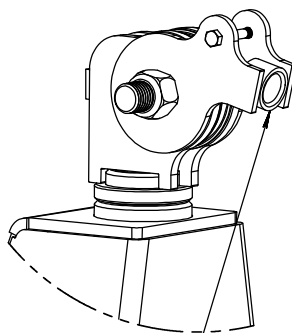
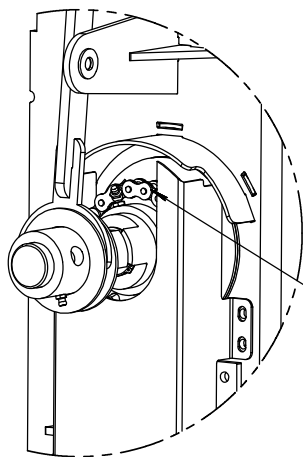

Atención, riesgo de
aplastamiento del dedo
o la mano e incluso
puede causar la muerte!



Instrucciones para el mantenimiento y uso seguro de una barra de tiro (Imagen para fines de referencia solamente)

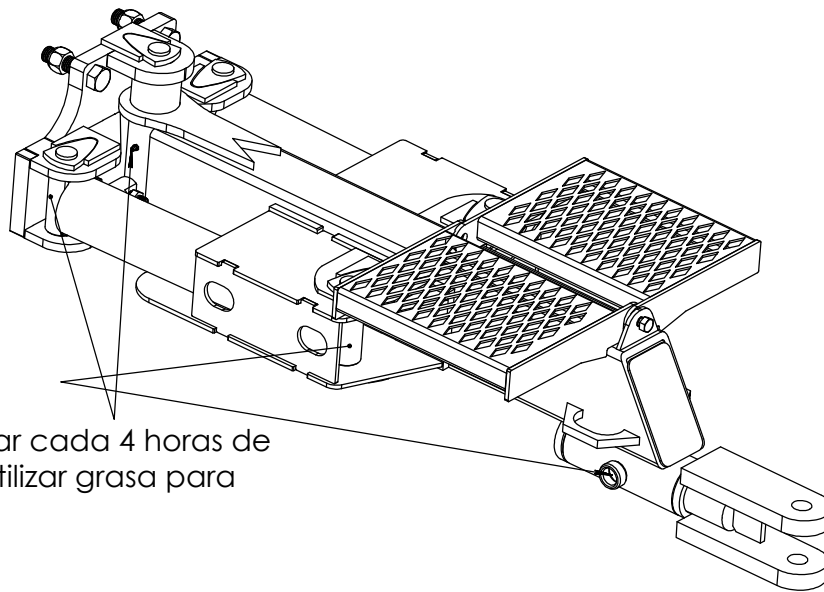

Engrasar cada 4 horas de
uso y utilizar grasa para
bujes.

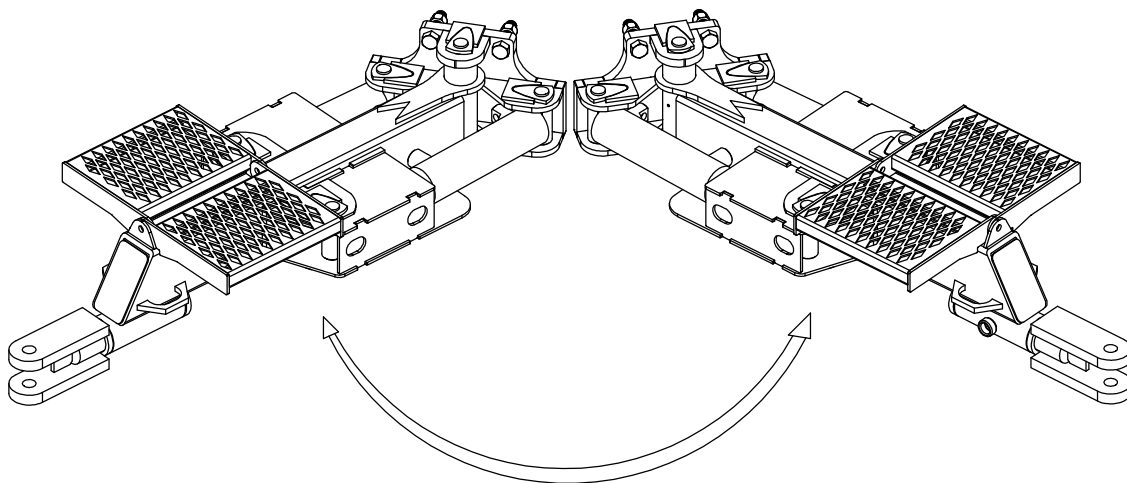

Cuidado de que nadie se mantenga en el
perímetro y también asegúrese de que
nadie se mantenga en pie sobre el escalón!



Instrucciones para un uso seguro

Reposición

Si tiene previsto dejar de utilizar el cargador durante un largo periodo de tiempo, debe limpiarla con cuidado. Tenga en cuenta que la limpieza de alta presión no es recomendable! Después de la limpieza, inspeccione visualmente para detectar posibles grietas (si encuentra alguna, debe repararla antes del próximo uso de la cargadora) todos los lubricadores deben estar lubricados. La grasa elimina el agua y neutraliza la corrosión y el desgaste.

- Almacene el cargador bajo un techo. Si no es posible, cúbralo con una lona.
- Colocar la pluma y el gancho en posición de transporte.

Nota: Un cargador almacenado no es un área de juego para niños.



Garantía limitada de un (1) año

Garantía general

Les Équipements Woody inc. (en adelante denominado, <Woody>) garantiza que sus productos están libres de defectos, sujetos a las condiciones que se indican a continuación.

Todos los productos fabricados por Woody (excepto para uso comercial o industrial) están cubiertos por una (1) garantía de un año a partir de la fecha de compra, salvo en casos particulares en que la garantía podría ser modificada en función de los ajustes especificados en el contrato de venta.

La garantía se ofrece únicamente al primer comprador del Producto y solo puede transferirse a los compradores subsiguientes y/o minoristas del comprador si Woody da su consentimiento por escrito. Woody garantiza que los componentes mecánicos, hidráulicos y eléctricos estarán exentos de defectos de materiales y de fabricación para el período de garantía. La garantía cubre todas las piezas del producto nuevo, excepto mangueras hidráulicas, adaptadores hidráulicos y cables eléctricos, e incluye la mano de obra realizada por Woody o por un distribuidor autorizado Woody.

Reparación y sustitución

Todas las reparaciones deben ser realizadas por Woody o por un minorista con el consentimiento escrito de Woody, de lo contrario la garantía será anulada. Woody se reserva el derecho a reparar o sustituir sin gastos al comprador todas las piezas consideradas defectuosas debido a un defecto de materiales o fabricación. También se reserva el derecho a determinar si la causa fue un mal uso, ya sea por falta de mantenimiento o por mal uso por parte del comprador.

En caso de fallo causado por una pieza cubierta por esta garantía o por el montaje de la El comprador debe: (1) informar inmediatamente a Woody de la naturaleza del defecto; detener inmediatamente el uso la edad o el funcionamiento del producto, excepto con el acuerdo escrito de Woody.

El servicio de garantía debe ser realizado en el punto de compra del producto, ya sea por Woody o un distribuidor que utilice piezas proporcionadas por Woody.

Si el producto ha sido comprado directamente a Woody, el comprador debe devolver el producto o las piezas defectuosas a su cargo y sin demora. Si Woody considera que las piezas están defectuosas, reparará o reemplazará las piezas y si el producto ha sido devuelto a Woody, los instalará sin costo para el comprador.

Si el producto se compró a través de un minorista, Woody enviará las piezas de reventa al comprador a través del minorista. El distribuidor instalará las piezas de recambio y devolverá las piezas renovadas a Woody, a cargo del comprador, dentro de los treinta (30) días de las reparaciones. Las piezas y la mano que se han perdido no serán cobradas al comprador siempre que se demuestre a satisfacción de Woody que las piezas sustituidas eran defectuosas.

En todos los casos, los gastos relacionados con el transporte de las piezas o del producto, el tiempo suplementario realizado a la solicitud del comprador o cualquier servicio y/o mantenimiento son a cargo del comprador.

Todas las piezas reemplazadas bajo esta garantía siguen siendo propiedad de Woody.

Si el comprador no cumple con la descripción anterior o si no se ha demostrado a satisfacción de Woody que las piezas son defectuosas, el comprador no podrá hacer uso de la garantía.



Exclusión de la garantía

El Distribuidor no está autorizado a hacer ninguna representación o promesa en nombre de Woody, ni a modificar los términos y límites de esta garantía de ninguna manera.

Exclusiones de la garantía

Esta garantía no cubre los siguientes artículos:

Este producto requiere mantenimiento y repuestos periódicos para funcionar correctamente. Esta garantía no cubre reparaciones cuando el desgaste normal ha agotado la vida útil o del equipo completo, o por necesidad en el mantenimiento del producto, por negligencia en el almacenamiento del producto, por incumplimiento de las normas de uso prescritas por Woody.

Esta garantía no cubre los daños al producto o maquinaria durante la instalación del producto causados por el comprador o el minorista durante la instalación del producto o debido a una instalación incorrecta del producto.

Esta garantía no cubre las piezas ni la mano de obra, si el producto se considera que ha sido mal utilizado, descuidado, implicado en un accidente, abusado, modificado o cualquier defecto que pueda surgir como resultado de la modificación del producto nombre aprobado por escrito de Woody.

Esta garantía no cubre los tiempos de viaje ni cubre ningún otro gasto relacionado con el transporte para las reparaciones de la garantía o para cualquier peritaje.

Otras exclusiones

Esta garantía excluye:

- Defectos aparentes, como pintura y calcomanías, etc.,
- Roturas sufridas como consecuencia de un vuelco de la máquina o de algún accidente.
- Defectos debidos a desastres naturales y otros eventos importantes fuera del control de Woody.
- Problemas causados por otras piezas que no sean las de Woody.
- Algunos artículos están garantizados por sus respectivos fabricantes.

Limitación de la garantía implícita y de los daños indirectos.

Woody no es responsable de ningún daño(s) y daños corporales, incluyendo la pérdida de productos, alquiler de equipos de reemplazo, el transporte o cualquier otra reclamación secundaria o indirecta derivada del uso de este producto por parte de cualquier persona que pueda subsistir debido a un mal funcionamiento de este producto.